



L80039

13-04-2023 REV.00



leovince.com



International Customer Service:
info@leovince.com

North America Customer Service:
infousa@leovince.com - +1-844-536-7625



INFORMAZIONI TECNICHE
TECHNICAL INFORMATION
INFORMATIONS TECHNIQUES
TECHNISCHE INFORMATIONEN
INFORMACIONES TECNICAS

ART. 80039

CAT ELIMINATOR

ROYAL ENFIELD CLASSIC 350 / METEOR 350
(Compatible both with stock exhaust and LeoVince slip-on)

TYPE: Meteor; 1/E; 1/F - Meteor; 1/E5



ART. 80039

Nome/Given name/Prénom/Vorname/ Nombre

.....

Cognome//Surname/Nom/ Name/ Apellido

.....

Indirizzo /Address/Adresse/Adresse/ Dirección

.....

Targa veicolo/Vehicle registration plate/Plaque d'immatriculation/Kennzeichen des Fahrzeuges/Matrícula del vehículo

.....

Tel.

.....

Data e timbro del rivenditore

Date and seller's stamp

Date et tampon du revendeur

Datum und Stempel des Verkäufers

Fecha y sello del vendedor

AVERTENCIA:

Durante los primeros Km. de empleo, el silenciador del escape sufrirá unos asentamientos y es posible que se comprueben mínimos escapes de gas. Después de un recorrido de aproximadamente 100 km. es necesario efectuar un control del apretado de todos los tornillos.

REGLAJE:

La puesta a punto de este silenciador ha sido efectuada en la Fabrica Leovince sobre un banco de pruebas electrónico, con un vehículo en perfecto estado de uso y regulaciones standard.

MANTENIMIENTO:

Verificar periódicamente las uniones del silenciador y todos los elementos que puedan deteriorarse con el uso (material fonoabsorbente, guarniciones y otras piezas en goma) y sustituirlas periódicamente. Para la limpieza del silenciador se puede utilizar gasolina, gasóleo y alcohol. No se puede utilizar solventes de ningún tipo. Un eventual cambio del color del silenciador es normal con el uso y depende de la naturaleza de los materiales y del calor.

ESTÁ TERMINANTEMENTE PROHIBIDA

cualquier modificación y/o manipulación del silenciador de escape; en caso de realizarse, Belgrove Sp. z o.o. declina cualquier responsabilidad que pueda derivar de vicios, defectos y mal funcionamiento del producto manipulado y/o modificado.

LISTA DE COMPONENTES SUMINISTRADOS:

Comprobar la lista de componentes con el dibujo del producto presente en este manual.

PRECAUCIONES:

Antes de efectuar cualquier operación, hay que asegurarse de que la temperatura superficial del silenciador del escape no pueda causar daños al operario y/o a las piezas que no resisten el calor (carenas, tuberías, vainas etc.).

ACONSEJAMOS DE EFECTUAR EL MONTAJE CON EL AYUDO DE UN ESPECIALISTA

imágenes de referencia [[de _ a]]

01 _ Desmontar el/los protector/es de calor, si lo/s hay. [[01 - 06]]

02 _ Desmontar el/los silenciador/es original/es.

03 _ Quitar el/s tubo/s de conexión original.

04 _ Verificar la limpieza y el buen estado de las superficies de acoplamiento.

05 _ Fijar el/los soporte/s al chasis. [[07 - 10]]

NOTA: TOPE PARA CABALLETE CENTRAL - USAR SÓLO CON METEOR 350

06 _ Insertar el/los tubo/s de conexión en el/los colector/es primario/s y fijarlo/s con el/los muelle/s o la/s abrazadera/s en dotación.

07 _ Instalar el/los silenciador "LeoVince" o, alternativamente, el il silenciador de primero equipo.

08 _ Apretar parcialmente la/s abrazadera/s para permitir mínimos ajustes. [[11]]

09 _ Montar los separadores, las arandelas y los estribos de soporte y apretar todo con los bulones en dotación o original, cuando están presentes y tal como se indica en el diseño .

10 _ Montar todas las piezas de primer equipo necesarias, previamente desinstaladas, en sentido inverso.

11 _ Si el montaje se realizó correctamente, las piezas no tienen interferencias.

12 _ Controlar todos los apretados, poner el motor en marcha, aguardar algunos minutos hasta que se alcance la temperatura de funcionamiento y comprobar que no haya fugas de gas.

13 _ Encender el motor, aguardar algunos minutos hasta que se alcance la temperatura de funcionamiento y verificar que no existan fugas de gas. [[12]]

Informazioni del proprietario Owner's information Informations du propriétaire Informationen des Eigentümers Ficha del propietario del propietario	pag. 2
Lista dei componenti List of components Liste des composants Inhaltsverzeichnis Ficha del propietario del propietario	pag. 4
Peso / Weight / Poids / Gewicht	pag. 5
Online version QR code	pag. 5
Disegni tecnici Technical drawings Eclatés Technische Zeichnungen Despieces	pag. 6
Immagini per installazione Fitting pictures Photos d'installation Installationsbilder Imágenes de la instalación	pag. 10
Istruzioni di montaggio Fitting instructions Notice de montage Montageanleitungen Instrucciones de montaje	pag. 14 pag. 16 pag. 18 pag. 20 pag. 22

**LISTA DEI COMPONENTI - LIST OF COMPONENTS - LISTE DES
COMPOSANTS - VERPACKUNGSINHALT - LISTA DE COMPONENTES**

ITALIANO

Collettore
Fermo per cavalletto centrale
Kit minuteria

ACCIAIO INOX
P/N: 3080039202
P/N: 3080039561
P/N: 3080039601

ENGLISH

Linkpipe
Center stand stopper
Fitting kit

STAINLESS STEEL
P/N: 3080039202
P/N: 3080039561
P/N: 3080039601

FRANCAIS

Tube de raccord
Butée de béquille centrale
Kit de fixation

ACIER INOX
P/N: 3080039202
P/N: 3080039561
P/N: 3080039601

DEUTSCH

Verbindungsrohr
Mittelständerstopper
Halter

EDELSTHAL
P/N: 3080039202
P/N: 3080039561
P/N: 3080039601

ESPAÑOL

Tubo de conexión
Tope para caballete central
Kit de montaje

ACERO INOX
P/N: 3080039202
P/N: 3080039561
P/N: 3080039601

ZUR BEACHTUNG:

Während der ersten gefahrenen km fährt sich die gesamte Auspuffanlage ein und es ist möglich, daß sich minimale Gasaustritte bemerkbar machen. Nach etwa 100 km Fahrt müssen alle Schrauben überprüft werden und ggf nachgezogen werden.

EINSTELLUNG:

Die Vergasereinstellung bei der Montage dieses Schalldämpfers wurde im Leovince-Werk auf einem elektronischen Prüfstand mit einem Fahrzeug in perfektem Benutzungszustand und mit der vom Werk vorgesehenen Regulierung vorgenommen.

WARTUNG:

Bitte überprüfen Sie in regelmäßigen Abständen die Anschlüsse des Schalldämpfers und alle verschleißanfälligen Elemente (Schalldämmmaterial, Dichtungen und andere Gummiteile) und tauschen Sie diese - wenn nötig - aus. Zur Reinigung des Schalldämpfers Benzin, Gasöl oder Alkohol benutzen. Keine Lösungsmittel verwenden. Eine eventuelle Verfärbung des Schalldämpfers kann beim normalen Gebrauch auftreten und ist kein Grund zur Reklamation.

VERBOTEN IST JEGliche VERÄNDERUNG BZW. EINGRIFFE AM AUSPUFF.

Bei Zuwiderhandlung lehnt **Belgrove Sp. z o.o. jegliche Verantwortung infolge** von Schäden, Defekten und mangelnder Funktionsfähigkeit des veränderten Produktes ab.

D**MONTAGEANLEITUNGEN****BESTANDTEILE-LISTE:**

Maßgeblich ist die in diesem Heft enthaltene Komponentenliste und die Zeichnung des Produktes.

VORSICHTSMASSNAHMEN:

Bitte vergewissern Sie sich vor jeder Benutzung, daß die Oberflächentemperatur der Auspuffanlage keine Gefahr für den Benutzer bzw. für die nicht hitzebeständigen Teile (Verkleidungen, Leitungen, Ummantelungen usw.) darstellt.

WIR EMPFEHLEN, DASS DIE MONTAGE MIT DER HILFE VON SPEZIALISTEN DURCHFÜHRT WIRD

Referenzbilder [[von_bis]]

01_ Das/die Hitzeschild(er), falls vorhanden, ausbauen. [[01 - 06]]

02_ Den die Original_ Schalldämpfer/n ausbauen.

03_ Entfernen Sie den/die Original-Auspuffkrümmer.

04_ Überprüfung des einwandfreien sauberen in gutem Zustandes der Verbindungsflächen.

05_ Montieren Sie die/den Halterung/en an das Fahrzeug. [[07 - 10]]

HINWEIS: MITTELSTÄNDERSTOPPER - NUR MIT METEOR 350 VERWENDEN

06_ Das/Die Mitteltopf Krümmer/s in den/die Primärkrümmer/s einsetzen und durch das/die beigefügte/n Feder/n oder Klammer/n befestigen.

07_ Den "LeoVince" Slip-on oder den/die Original-Schalldämpfer befestigen.

08_ Den/die Schelle/n nur leicht festziehen, so daß noch geringe Anpassungen möglich bleiben. [[11]]

09_ Montieren Sie den/die Abstandhalter, die Unterlegscheiben und den/die Halter (falls vorhanden). Befestigen Sie alles mit den mitgelieferten oder Original Schrauben (siehe Zeichnung).

10_ Bauen Sie alle erforderlichen Originalteile, die zuvor entfernt wurden, in umgekehrter Reihenfolge wieder an.

11_ Bei ordnungsgemäßer Montage, haben die Teile keine Störungen.

12_ Den festen Sitz der Verschraubungen prüfen, den Motor anlassen und kurz danach, sobald die Betriebstemperatur erreicht ist, prüfen, dass keine Abgase austreten.

13_ Den Motor anlassen, einige Minuten warten, bis die Betriebstemperatur erreicht wird und um sicherstellen, daß nirgendwo Auspuffgas austritt, ggf. alle Schrauben noch einmal nachziehen. [[12]]

PESO - WEIGHT - POIDS - GEWICHT (Kg)

ORIGINALE - STOCK - ORIGINE - ORIGINAL		4,0
LeoVince	CAT ELIMINATOR	1,0



manuale di istruzioni online
online owner's manual
manuel d'instruction en-ligne
online Betriebsanleitung
manual de instrucciones en línea

https://static.leovince.com/products/booklets/80039_booklet.pdf

R I D E . D O M I N A T E . R O A R .

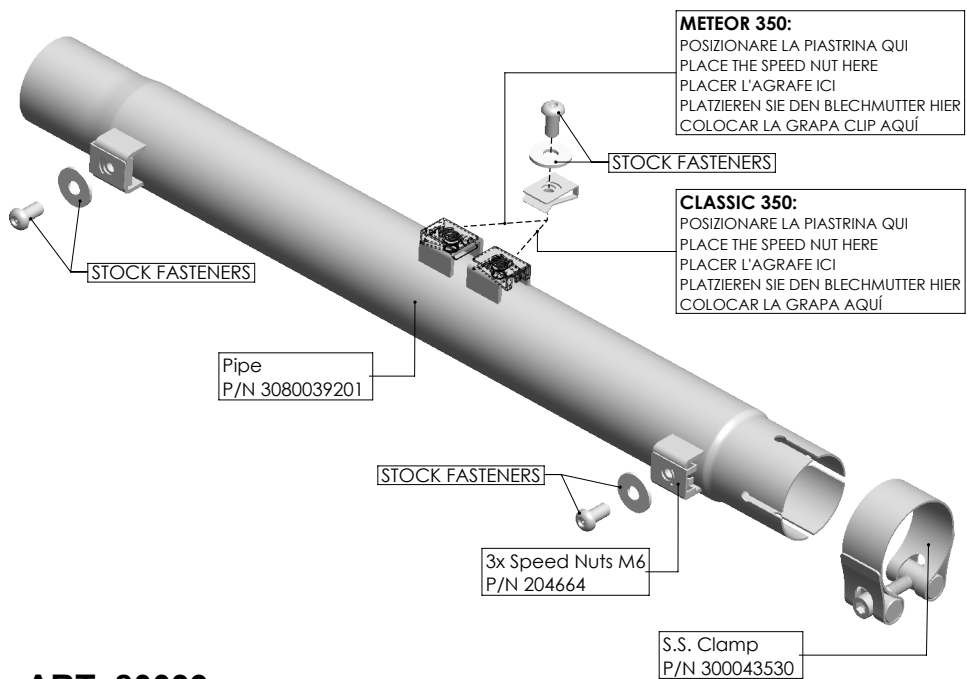
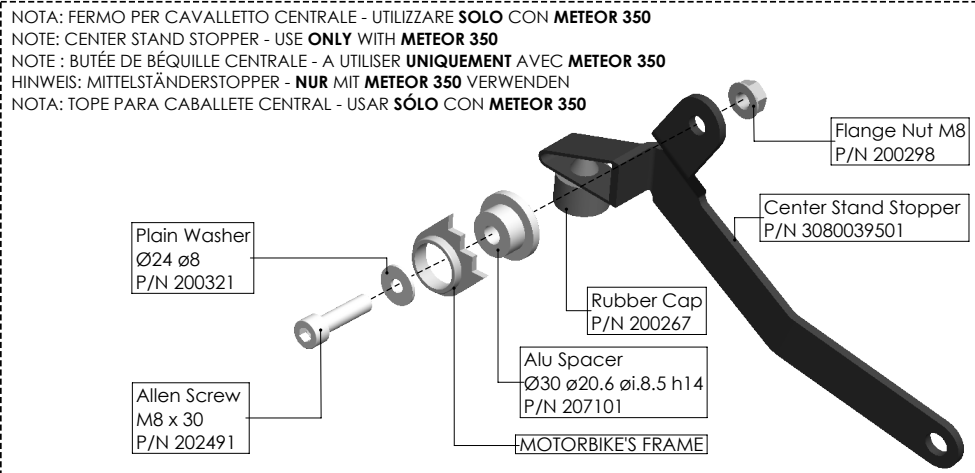

ART. 80039

ROYAL ENFIELD CLASSIC 350 / METEOR 350
 (Compatible both with stock exhaust and LeoVince slip-on)

CAT ELIMINATOR

IMPORTANT:

Pendant les premiers km d'utilisation, l'échappement se positionnera. Il est possible qu'il y ait de légères fuites de gaz. Un contrôle du serrage de tous les boulons doit être fait après 100 km.

REGLAGE:

La mise au point de ce silencieux est faite dans l'usine Leovince sur un banc d'essai électronique avec un véhicule en parfait état de marche et des réglages standards.

ENTRETIEN:

Vérifier périodiquement les fixations du silencieux et tous les éléments susceptibles de s'abîmer avec le temps (matériau de fonoabsorption, joint et autres pièces en ca-outchouc) et les remplacer périodiquement. Pour le nettoyage du silencieux, on peut utiliser de l'essence, du gazole ou de l'alcool. Absolument éviter tout type de solvant solvant. Un éventuel changement de couleur du silencieux est dû à une utilisation normale et provient de la nature des matériaux et de la chaleur.

IL EST ABSOLUMENT INTERDIT de modifier le silencieux d'échappement

Dans le cas contraire, **Belgrove Sp. z o.o. décline toute responsabilité.**

LISTE DES PIÈCES FOURNIES:

Se référer à la liste des pièces et au croquis du produit inclus dans cette notice .

ATTENTION:

Avant d'effectuer toute opération, vérifier que le pot d'échappement est bien froid afin d'éviter toute brûlure et toute détérioration aux pièces (carénage, tubes, gaines, etc.).

NOUS CONSEILLONS D'EFFECTUER LE MONTAGE A L'AIDE PERSONNEL SPECIALISE MONTAGE

photos de référence [[de _ à]]

01_ Démontez le/s cache pare_ chaleur (le cas échéant). [[01 - 06]]

02_ Démontez le/s silencieux d'origine.

03_ Déposez le/les tube/s d'origine.

04_ Vérifiez le nettoyage et le bon état des parties à emboîter

05_ Fixez la/les patte/s au cadre. [[07 - 10]]

NOTE : BUTÉE DE BÉQUILLE CENTRALE - A UTILISER UNIQUEMENT AVEC METEOR 350

06_ Insérez le/les tube/s de raccord secondaire/s dans le/s collecteur/s primaire/s et la/les fixer à l'aide des ressort/s ou collier/s fournis.

07_ Installez le/s silencieux "LeoVince" ou le/s silencieux d'origine.

08_ Serrez partiellement le/s collier/s afin de pouvoir procéder à des ajustements ultérieurs. [[11]]

09_ Montez les entretoises, les rondelles et les étriers de support, et serrez donc tout l'ensemble par la boulonnerie, si fournie, ou origines (selon le dessin).

10_ Réinstallez toutes les pièces d'origine nécessaires, précédemment désinstallées, en sens inverse.

11_ Si le montage a été correctement effectué, les pièces n'ont aucune interférence.

12_ Vérifiez tous les serrages, lancez le moteur, attendez quelques minutes que la température de fonctionnement ait été atteinte et vérifiez l'absence de fuites de gaz.

13_ Mettre en marche le moteur, attendez quelques instants afin que la température de fonctionnement soit atteinte puis vérifiez qu'il n'y a pas de fuites. [[12]]

FERMO PER CAVALLETTA CENTRALE - UTILIZZARE SOLO CON METEOR 350
 CENTER STAND STOPPER - USE ONLY WITH METEOR 350
 BUTÉE DE BÉQUILLE CENTRALE - A UTILISER UNIQUEMENT AVEC METEOR 350
 MITTELSTÄNDERSTOPPER - NUR MIT METEOR 350 VERWENDEN
 TOPE PARA CABALLETE CENTRAL - USAR SÓLO CON METEOR 350

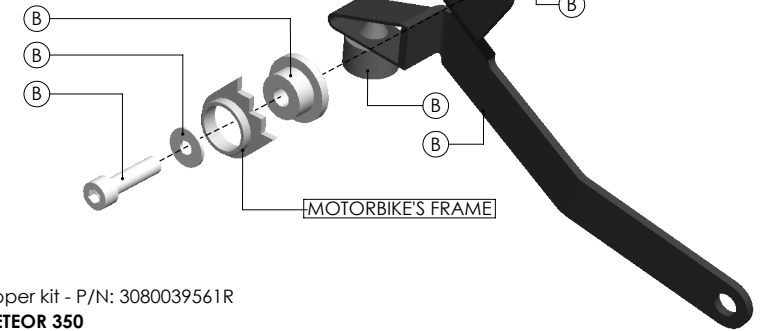

(B) Center Stand Stopper kit - P/N: 3080039561R
 USE **ONLY WITH METEOR 350**

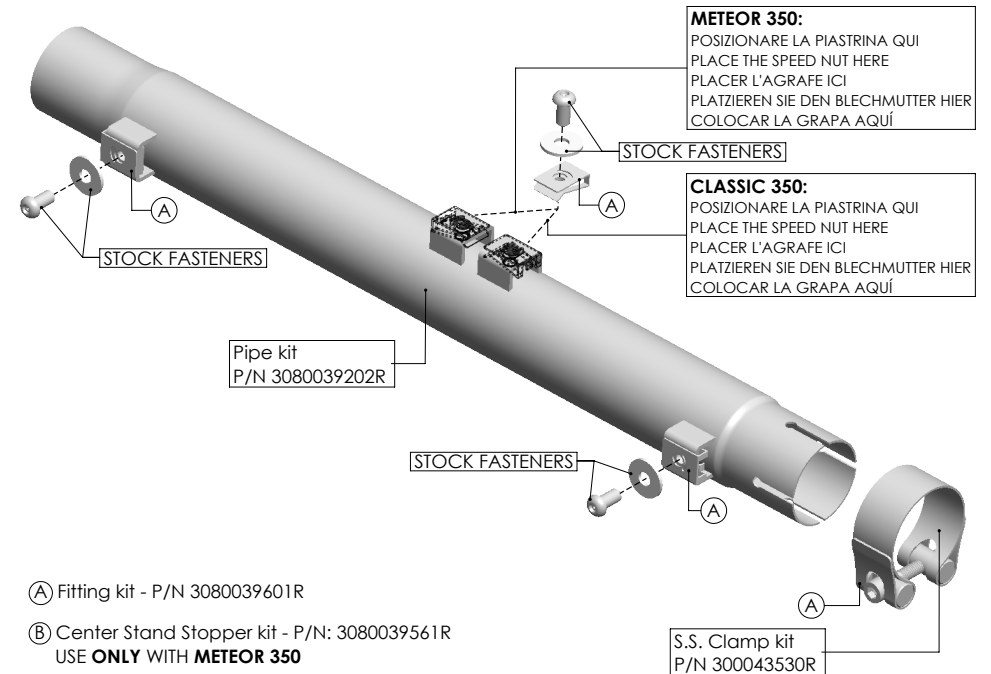

(A) Fitting kit - P/N 3080039601R

(B) Center Stand Stopper kit - P/N: 3080039561R
 USE **ONLY WITH METEOR 350**

S.S. Clamp kit
 P/N 300043530R

ART. 80039 - SPARE PARTS

ROYAL ENFIELD CLASSIC 350 / METEOR 350

(Compatible both with stock exhaust and LeoVince slip-on)

CAT ELIMINATOR



IMPORTANT:

During the first km of running, the exhaust system needs breaking-in; therefore, slight gas leakage might occur. After approximately 100 Km, check all the fasteners.

ADJUSTEMENT:

This silencer has been developed by Leovince on an electronic dynamometer using a vehicle in perfect condition, and in standard trim

MAINTENANCE:

From time to time, check all the brackets and fasteners, which could be affected by use (sound-deadening material, seals and other rubber parts) and replace them periodically. The silencer may be cleaned using gasoline, diesel oil or alcohol. Absolutely avoid the use of any kind of solvent. It is normal for there to be some discolouration of the silencer, which is the result of heat and the nature of the materials used.

IT IS FORBIDDEN to modify silencers. Whatever form this may take,

Belgrove Sp. z o.o. declines any responsibility for defects, problems, or malfunction, arising from the use of any product which has been modified or tampered with.

LIST OF SUPPLIED PARTS:

Refer to the list of components and the product drawing included in this booklet.

WARNING:

before carrying out any work on the exhaust, check that its surface has cooled so that it will not damage components, which are not heat-resistant (such as fairing, hoses, rubber sleeves, etc.), or the operator.

WE SUGGEST THE FITTING TO BE MADE BY PROFESSIONALS

reference pictures [[from _ to]]

01_ Remove the heat shield/s (if any). [[01 - 06]]

02_ Remove the stock silencer/s

03_ Remove the stock pipe/s.

04_ Check that all mating surfaces are clean and in good conditions.

05_ Install the bracket/s to the frame. [[07 - 10]]

NOTE: CENTER STAND STOPPER – USE ONLY WITH METEOR 350

06_ Insert the mid pipe/s into the header/s pipe/s and secure them with the supplied spring/s or clamp/s.

07_ Install the “LeoVince” slip-on/s or the stock muffler/s.

08_ Partially tighten the securing strap/s to allow a degree of further adjustment. [[11]]

09_ Mount spacers, washers and brackets (if any) as shown on the drawing and then secure by tightening nuts and bolts, if provided, or stock (shown on drawing).

10_ Reinstall all the necessary original components, previously uninstalled, proceeding in reverse.

11_ If assembly has been correctly undertaken, the parts have not interference.

12_ Check all the tightenings. Start the engine, wait a few minutes until the correct running temperature has been reached and check.

13_ Start the engine, wait a few minutes until it reaches operating temperature, and check that there are no gas leaks. [[12]]

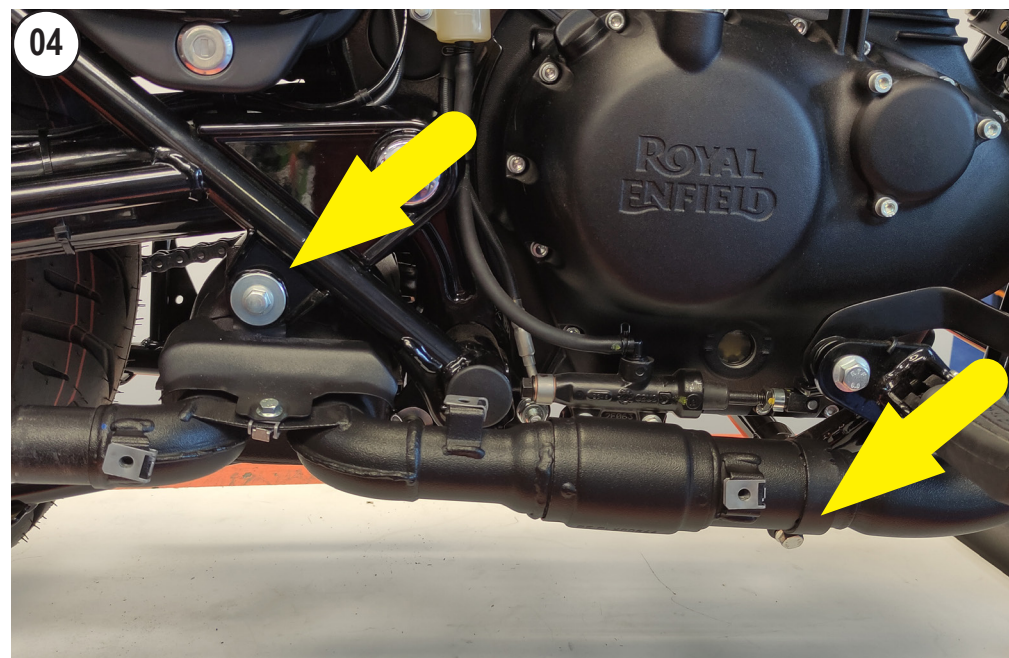
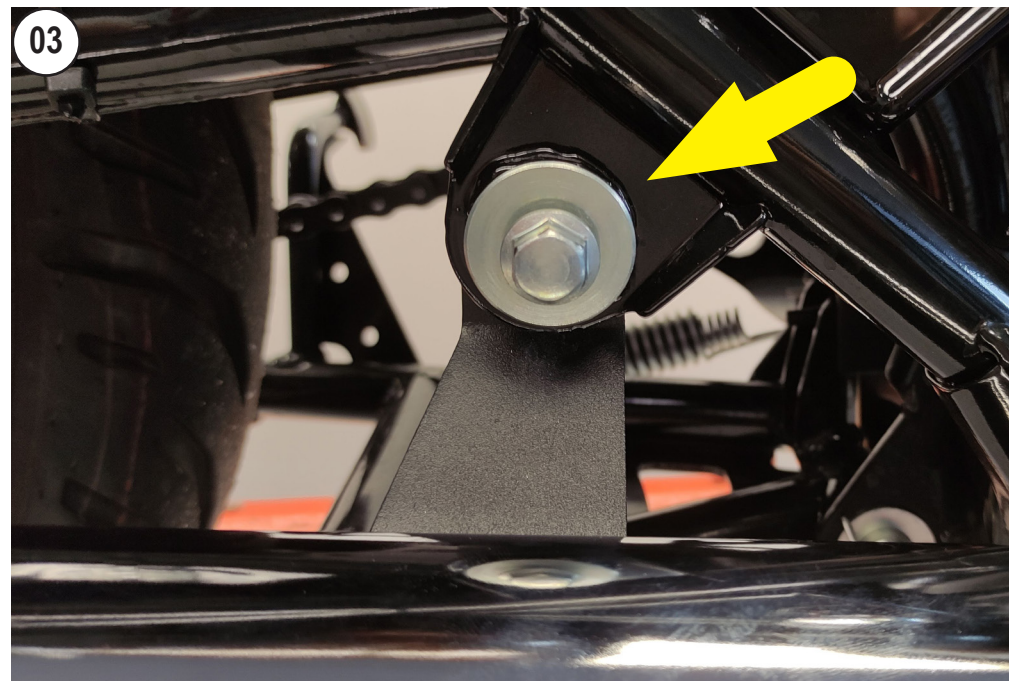

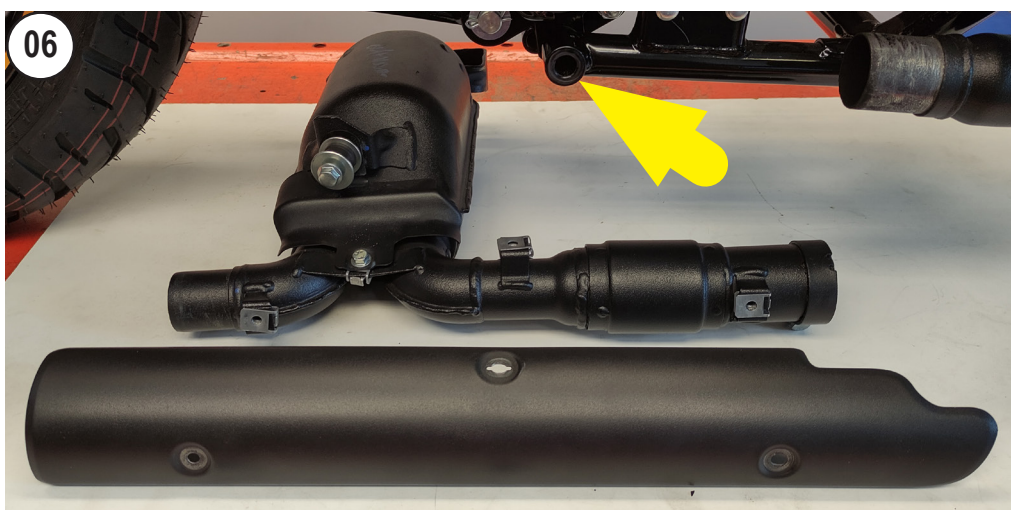
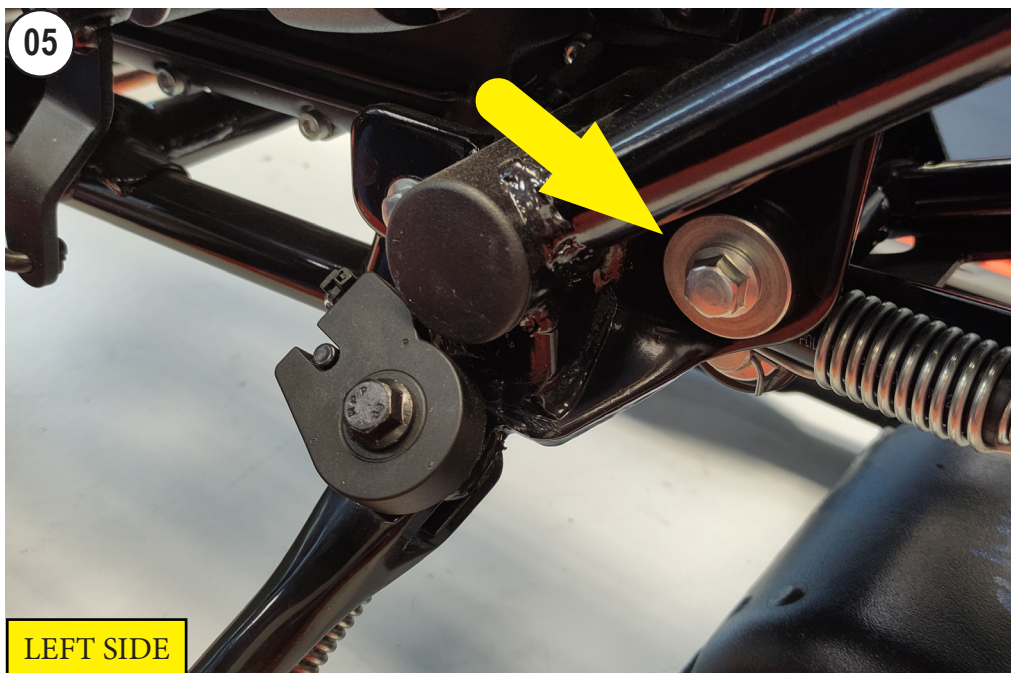

NOTA BENE:

durante i primi km di utilizzo l'impianto di scarico, subirà degli assestamenti ed è possibile che si verifichino minime fughe di gas. Dopo una percorrenza di circa 100 km è necessario effettuare un controllo del serraggio di tutta la bulloneria.

REGOLAZIONE:

la messa a punto di questo silenziatore è stata effettuata nello stabilimento Leovince su banco di prova elettronico con un veicolo in perfetto stato di utilizzo e regolazioni standard.

MANUTENZIONE:

verificare periodicamente gli attacchi del silenziatore e tutti gli elementi che possono deteriorarsi con l'uso (materiale fonoassorbente, guarnizioni e altre parti in gomma) e provvedere alla loro periodica sostituzione. Per la pulizia del silenziatore è possibile utilizzare benzina, gasolio ed alcool. Non possono essere usati solventi di alcun tipo. Un eventuale cambiamento del colore del silenziatore è dato da un utilizzo normale e dipende dalla natura dei materiali e dal calore.

E' VIETATA ogni modifica o manomissione del silenziatore di scarico.

qualora eseguita, **la Belgrove Sp. z o.o. declina ogni responsabilità** derivante da vizi, difetti e cattivo funzionamento del prodotto manomesso o modificato.

I

ISTRUZIONI DI MONTAGGIO

LISTA DEI COMPONENTI FORNITI:

Fare riferimento alla distinta componenti ed al disegno del prodotto presenti in questo libretto.

ATTENZIONE:

prima di effettuare qualsiasi operazione accertarsi che la temperatura superficiale del blocco motore e dell'impianto di scarico sia tale da non procurare danni all'operatore e/o alle parti non resistenti al calore (carene, tubazioni, guaine ecc.).

È CONSIGLIATO PERSONALE SPECIALIZZATO PER L'INSTALLAZIONE

foto di riferimento [[da _ a]]

01 _ Rimuovere il/i carter paracalore (se presente/i). [[01 - 06]]

02 _ Rimuovere il/i silenziatore/i originale/i.

03 _ Rimuovere il/i collettore/i originale/i.

04 _ Verificare che tutte le superfici di accoppiamento siano pulite ed in buone condizioni.

05 _ Fissare la/e staffa/e al telaio. [[07 - 10]]

NOTA: FERMO PER CAVALLETTO CENTRALE - UTILIZZARE SOLO CON METEOR 350

06 _ Inserire il/i collettore/i secondario/i nell/i primario/i fissarlo/i con la/e molla/e o fascetta/e in dotazione. [[11]]

07 _ Installare il/i silenziatore/i "LeoVince" oppure il/i silenziatore/i di primo equipaggiamento.

08 _ Serrare parzialmente la/le fascetta/e in modo da permettere ancora minimi aggiustamenti.

09 _ Montare distanziali, rondelle e staffe di supporto (quando presenti), e serrare il tutto con la bulloneria, se dotazione, oppure originaria (come indicato a disegno).

10 _ Reinstallare le parti necessarie, precedentemente rimosse, procedendo in senso inverso.

11 _ Se il montaggio è effettuato correttamente, le parti non hanno interferenze.

12 _ Verificare tutti i serraggi, avviare il motore, attendere alcuni minuti che sia raggiunta la temperatura di funzionamento e verificare che non vi siano fughe di gas.

13 _ Avviare il motore, attendere alcuni minuti che venga raggiunta la temperatura di funzionamento e verificare che non vi siano fughe di gas. [[12]]

